



EBC nr : e---\*--/-----\*--

Valeur-D-vaarde : 12,3 km

Valeur-S-vaarde : 100 kg

Max. : 2400 kg



Chevrolet S10 P. U. 4X4 '98

N°: 1108

Chevrolet  
Type : S10 P. U. 4X4

Model : 1998 →

**Samenstelling**

- 1 trekhaak ref. 1108
- 1 flensbol 50T
- 2 bouten + moeren M10-30
- 2 Bouten + moeren M12-30
- 14 bouten + moeren M12-35
- 1 bout + moer M16-70
- 2 bouten + moeren M16-50
- 2 rondsels 40-12-4
- 2 rondsels 24-13-25
- 1 rondsel 50-17-5
- 2 borgrondsels 10mm
- 16 borgrondsels 12mm
- 3 borgrondsels 16mm
- 1 monteerstuk -1
- 1 monteerstuk -h
- 1 monteerstuk -i
- 1 monteerstuk -g

**Composition**

- 1 attelage ref. 1108 (\*)
- 1 boule à bourselet 50T (C)
- 2 boulons + écrous M10-30 (D)
- 2 boulons + écrous M12-30 (B-E)
- 14 boulons + écrous M12-35 (A)
- 1 boulons + écrou M16-70 (\*)
- 2 boulons + écrous M16-50 (C)
- 2 rondelles 40-12-4 (D)
- 2 rondelles 24-13-25 (D)
- 1 rondelle 50-17-5 (A)
- 2 rondelles de sécurité 10mm (C)
- 16 rondelles de sécurité 12mm (B-E-D)
- 3 rondelles de sécurité 16mm (A-\*)
- 1 pièce de montage -i (E)
- 1 pièce de montage -h (E)
- 1 pièce de montage -g (\*)

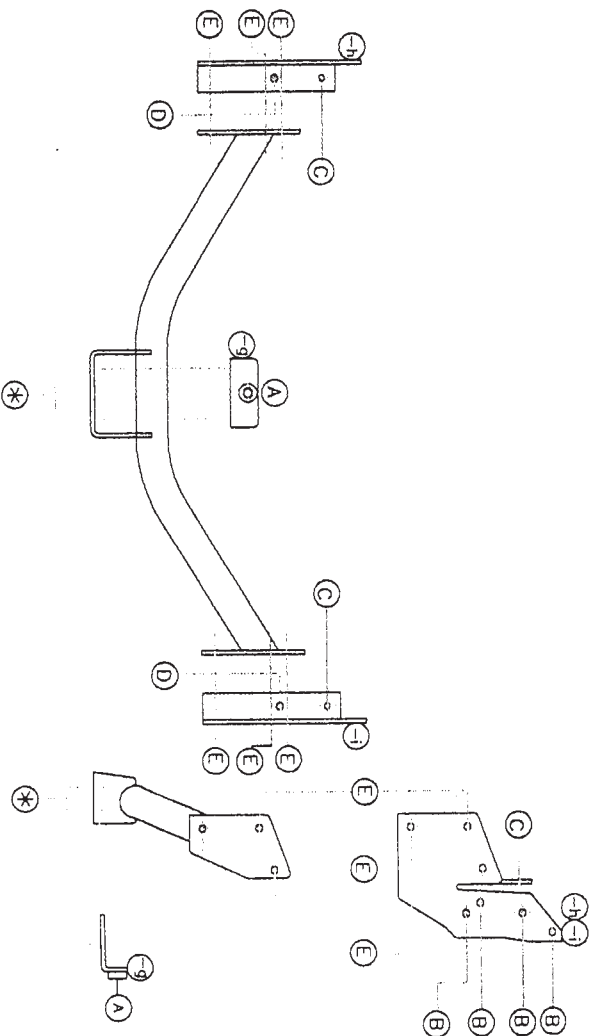

**Montagehandleiding**

- 1/ Demonteer het reserve wiel.  
Plaats monteerstuk -g tegen de onderkant van de bumper op de voorziene boring, deze is reeds voorzien in het metalen gedeelte van de bumper maar moet men doorboren in de kunststoffen opstaptrrede. Monteerstuk aanbrengen /bout en rondsel inbrengen doch niets aanspannen.
- 2/ Verwijder de bouten van de bevestiging van de bumpersteunen aan Chassis en maak de ophanging van de uitlaat los, plaats de monteerstukken -h en -i aan de binnenzijde van de chassis, met de punten B passend met de voorziene boringen van de bumperbevestiging en punten D met de boring in de onderkant van het chassis, breng de bijgeleverde bouten tegelijk in, doch niets aanspannen. Boor de punten C door en breng de bouten in en tegelijk de de ophanging van de uitlaat terug monteren.
- 3/ Plaats nu de trekhaak met de punten E op E van de monteerstukken -i en -h, de punten F van monteerstuk -g passen met (\*) van de trekhaak. Monteren van (\*) en alles degelijk aanspannen

**Manuel de montage**

- 1/ Demonter la roue de secours.  
Placer la pièce de montage -g contre l'en-dessous du pare-chocs sur le forage prévu qui est dans la partie métalle du pare-chocs. Forer ce trou dans le marche-pied en matière plastique. Placer la pièce de montage, mettre le boulon et la rondelle mais ne rien serrer.
- 2/ Enlever les boulons des supports pare-chocs et enlever le support de l'échappement.  
Placer les pièces de montage -h et -i à l'intérieur du chassis avec les points B sur les forages des supports pare-chocs et les points D avec les forages à l'en-dessous du chassis. Mettre les boulons et rondelles mais ne rien serrer. Forer les points C, mettre les boulons et monter en même temps le support de l'échappement.
- 3/ Placer l'attelage avec les points E sur E des pièces de montage -i et -h, les points F de la pièce de montage -g conviennent avec (\*) de l'attelage. Monter le (\*) et bien fixer le tout.

**M.B.**

Vergeet de veer en sluitringen niet.  
Voor de max. toegestane massa, welke uw auto mag trekken, dient u uw dealer te raadplegen.  
Verwijder eventueel de bitumenlaag op de bevestigingsplaats van de trekhaak.

**Remarques**

Ne pas oublier les rondelles Grower et les rondelles de blocage.  
Pour le poids de traction maximum autorisé de votre voiture, consultez votre concessionnaire.



TREKHAKEN APTTELAGES

GMV N.V.  
Hoogmolenweg 1 23  
B-8790 MAREGEM  
Tel. 32(0)56/60.42.12  
Fax 32(0)56/60.01.93